

NT 01020
VKMA 01113 –
VKMC 01113-1
VKMC 01113-2

Audi / Seat / Skoda / Volkswagen

VKMA 01113



VKMC 01113-1



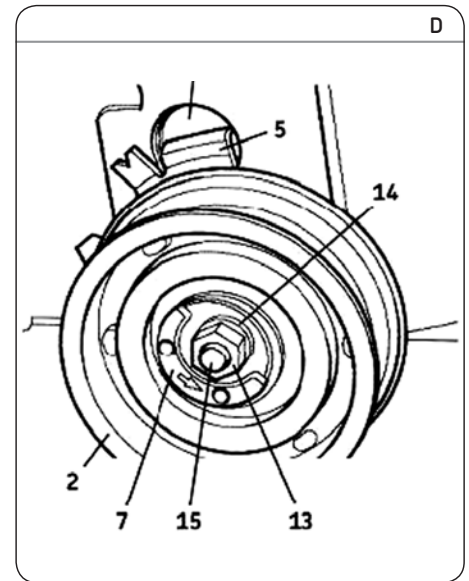

VKMC 01113-2

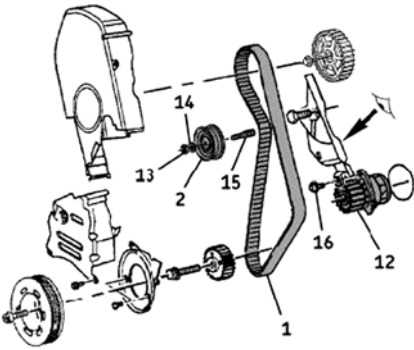

A

 (8) : T 10020/U-30009A



 (13) : 20 Nm
(15) : 15 Nm
(16) : 15 Nm

Demontage

- 1) Maak de accu los volgens de voorschriften van de autofabrikant.
- 2) Tref voorbereidingen voor het vervangen van de distributieriem zoals omschreven door de autofabrikant.
- 3) Draai de krukas in de draairichting van de motor tot op het BDP. Controleer de uitlijning van de merktekens (3) van het nokkenastandwiel (Fig. B) en (4) van de krukaspoelie (Fig. C).

Opmerking: Draai indien nodig de krukas een extra slag om de merktekens uit te lijnen.

- 4) Demonteer de krukaspoelie.

- 5) Draai de moer van de spanrol los en demonteer de distributieriem.
- 6) Verwijder de spanrol (2).
- 7) Verwijder de tapbout (15) (Fig. A).
- 8) Het verwijderen van de waterpomp (VKMC 01113-1/2). Start met het aftappen van het koelsysteem en reinig het system indien noodzakelijk. Draai hierna de waterpompbouten (16) volledig los en verwijder de waterpomp (12) (Fig. A).

Install Confidence



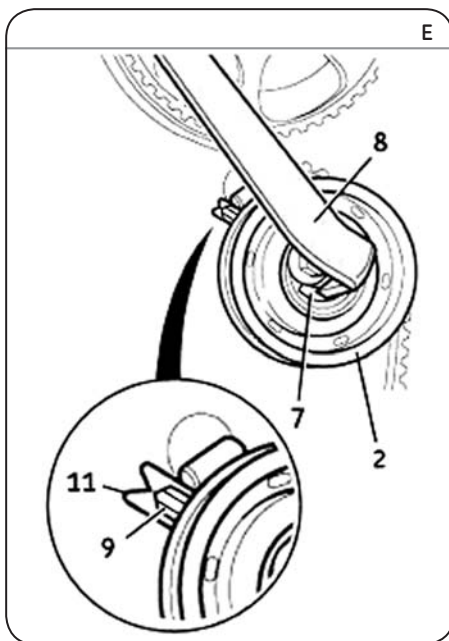

Montage

Let op: Maak de steunvlakken van de spanrol grondig schoon.

- 9) **Montage van de waterpomp:** Monteer de nieuwe waterpomp (12), zet de waterpompbouten (16) vast met 15 Nm, controleer vervolgens of de waterpomp soepel draait en geen zware punten heeft.
- 10) Monteer de nieuwe tapbout (15) en zet ze vast met 15 Nm (Fig. A).
- 11) Controleer de uitlijning van de afstelmerktekens (3) (Fig. B).
- 12) Plaats de nieuwe spanrol (2): Plaats de positioneerpen (5) in het gat (6) van het motorblok (Fig. D). Plaats de nieuwe ring (14) en de nieuwe moer (13) tegelijkertijd.
- 13) Plaats de nieuwe riem (1) op het krukastandwiel.
- 14) Plaats de onderste distributiekap, plaats de krukspoelie en draai die poelie vervolgens vast.
- 15) Controleer de uitlijning van de afstelmerktekens (4) (Fig. C) Vervolg de installatie van de riem in deze volgorde: waterpomptandwiel, spanrol en nokkenastandwiel.
- 16) Span de distributieriem (1):
 - Draai de afstelschijf (7) (Fig. D) van de spanrol 5 keer volledig **tegen de klok** in en met de klok met behulp van de sleutel (8).
 - Draai de afstelschijf (7) van de spanrol (2) volledig **tegen de klok** in en beweeg de spanner tot de beweegbare index (9) op één lijn staat met de inkeping (11) (fig. E).
- 17) Draai de bevestigingsmoer (13) van de spanrol (2) aan met een aandraaimoment tussen 20 Nm.
- 18) Draai de krukas twee slagen in de draairichting van de motor tot aan het BDP. Controleer de uitlijning van de merktekens (3) (Fig. B) en (4) (Fig. C).
- 19) Controleer de afregeling van de spanrol (2): de beweegbare index (9) moet tegenover inkeping (11) staan (Fig. G).
- 20) Als de merktekens van de spanrol niet uitgelijnd zijn, verwijder dan de distributieriem. Herhaal vervolgens het afstellen van de spanning vanaf stap 13.
- 21) Monteer de uitgebouwde elementen weer in de omgekeerde volgorde van de demontage.
- 22) Vul het koelsysteem met de aanbevolen permanente koelvloeistof.
- 23) Controleer het koelsysteem op lektheid tijdens het bereiken van de bedrijfstemperatuur. Controleer het koelvloeistofniveau bij een afgekoelde motor. (omgevingstemperatuur 20 °C)

Kennisgeving: Raadpleeg altijd eerst de volledige montage instructie van de autofabrikant in de werkplaatsdocumentatie.

Vraag bij twijfel eventueel informatie aan een geautoriseerde werkplaats. De SKF sets zijn ontworpen voor de professionele reparateur en dienen te worden gemonteerd met gebruikmaking van de voorgeschreven gereedschappen. Deze instructie is een algemene richtlijn. De beschrijving is SKF eigendom en mag niet zonder schriftelijke toestemming van SKF worden gereproduceerd of gedeeltelijk worden overgenomen.